

ПРАВИЛА БЕЗОПАСНОСТИ

ПРОЧИТАЙТЕ И СЛЕДУЙТЕ ВСЕМ ИНСТРУКЦИЯМ
ПЕРЕД СБОРКОЙ И ИСПОЛЬЗОВАНИЕМ
ДАННОГО ОБОРУДОВАНИЯ.

Лестница Для Бассейна

Руководство пользователя для:
Модели 48" (122 см)

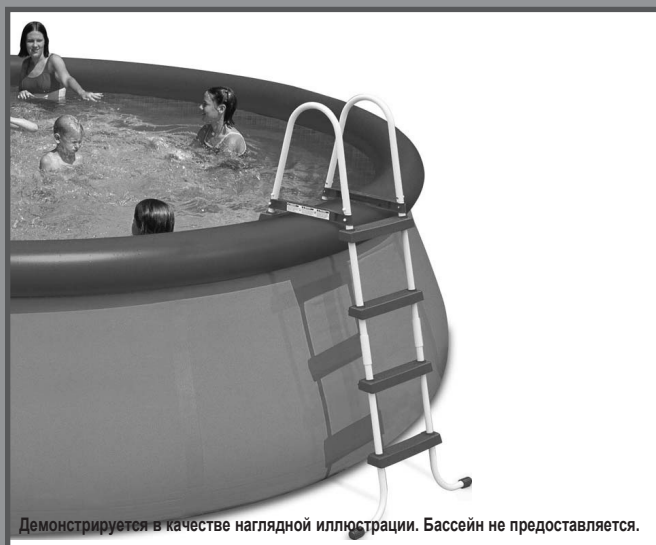

Демонстрируется в качестве наглядной иллюстрации. Бассейн не предоставляется.

Не забудьте о других отличных товарах компании Intex: бассейнах, аксессуарах для бассейнов, надувных бассейнов и домашних игрушках, надувных кроватях и лодках, которые можно найти в крупных магазинах или на нашем веб-сайте. В связи с установкой компании на постоянное усовершенствование изделий, Интекс сохраняет за собой право изменять технические характеристики и внешний вид, в результате чего инструкция будет изменена без уведомления.



INTEX

©2013 Intex Marketing Ltd. - Intex Development Co. Ltd. - Intex Trading Ltd.
- Intex Recreation Corp.

All rights reserved/Tous droits réservés/Todos los derechos reservados/Alle Rechte vorbehalten. Printed in China/Imprimé en Chine/Impreso en China/Gedruckt in China.
®™ Trademarks used in some countries of the world under license from/®™ Marques utilisées dans certains pays sous licence de/
Marcas registradas utilizadas en algunos países del mundo bajo licencia de/Warenzeichen verwendet in einigen Ländern der Welt in
Lizenz von/Intex Marketing Ltd. to/à/a/an Intex Trading Ltd., Intex Development Co. Ltd., G.P.O Box 28829, Hong Kong & Intex
Recreation Corp., P.O. Box 1440, Long Beach, CA 90801 • Distributed in the European Union by/Distribué dans l'Union Européenne
par/Distribuido en la unión Europea por/Vertrieb in der Europäischen Union durch/Intex Trading B.V., Venneveld 9, 4705 RR
Roosendaal - The Netherlands
www.intexcorp.com

СОДЕРЖАНИЕ

Внимание.....	3
Описание деталей.....	4
Инструкции по установке.....	5-7
Общие правила безопасности.....	8

ПРАВИЛА БЕЗОПАСНОСТИ

ПРОЧИТАЙТЕ И СЛЕДУЙТЕ ВСЕМ ИНСТРУКЦИЯМ ПЕРЕД СБОРКОЙ И ИСПОЛЬЗОВАНИЕМ ДАННОГО ОБОРУДОВАНИЯ.

ВНИМАНИЕ

- Всегда следите за детьми и остальными пользователями.
- Не оставляйте детей без присмотра во время использования ими лестницы, во избежание падений, ушибов и иных повреждений.
- Никогда не ныряйте и не прыгайте с лестницы.
- Устанавливайте лестницу на плоской, устойчивой поверхности.
- Одновременно на лестнице допускается присутствие не более 1 человека.
- Максимальная вместимость: 300 lbs (136 kg). Соответствует требованиям прочности NF P90-317.
- Всегда располагайте лестницу к входу/выходу из бассейна.
- Убирайте лестницу на хранение, когда не пользуетесь бассейном.
- Не проплывайте под, через или за лестницей.
- Регулярно проверяйте лестницу на прочность путём осмотра её корпуса и крепёжных деталей (винтов и болтов).
- Используя бассейн в ночное время, всегда освещайте территорию искусственными источниками света. Все предупредительные знаки, лестницы, ступеньки и площадки должны быть хорошо освещены.
- Собирать и разбирать только взрослым.
- Эта лестница предназначена и изготовлена для бассейнов особой высоты или обшивки. Не используйте с другими бассейнами.
- Несоблюдение условий сборки может быть причиной вреда для здоровья, особенно для детей.
- Используйте лестницу только для случаев, описанных в данном руководстве.

НЕСОБЛЮДЕНИЕ ДАННЫХ ИНСТРУКЦИЙ МОЖЕТ ПРИВЕСТИ К ПЕРЕЛОМАМ, ПАРАЛИЧУ, УТОПАНИЮ И ДРУГИМ СЕРЬЁЗНЫМ ПОВРЕЖДЕНИЯМ.

Эти предупреждения, инструкции и правила безопасности не могут предусмотреть всех случаев риска и опасности. Пожалуйста, используйте здравый смысл и правильно оценивайте ситуацию, когда наслаждаетесь какой-либо водной активностью.

ОПИСАНИЕ ДЕТАЛЕЙ (продолжение)

Перед сборкой оборудования, пожалуйста, ознакомьтесь с содержимым упаковки и деталями.

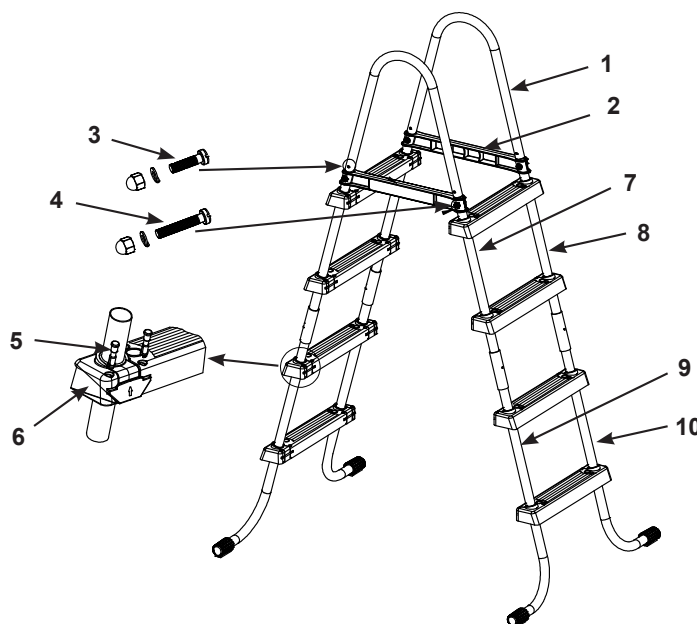

Модель 48" (122 см)

ПРИМЕЧАНИЕ: Чертёж демонстрируется в качестве наглядной иллюстрации. Размеры могут не совпадать с реальными. Выполнено не в масштабе.

И° АРТИКУЛА	ОПИСАНИЕ	КОЛИЧЕСТВО	АРТИКУЛ	
			#58974	#10903
1	U-ОБРАЗНЫЕ ВЕРХНИЕ ПОРУЧНИ	2	11167	11171
2	ПЕРЕКЛАДИНЫ ЛЕСТНИЦЫ	2	11168	11172
3	КОРОТКИЕ СОЕДИНИТЕЛЬНЫЕ ДЕТАЛИ ДЛЯ U-ОБРАЗНЫХ ВЕРХНИХ ПОРУЧНЕЙ (ПЛЮС 1 ДОП. ДЕТАЛЬ)	5	10810	10810
4	ДЛИННЫЕ СОЕДИНИТЕЛЬНЫЕ ДЕТАЛИ ДЛЯ U-ОБРАЗНЫХ ВЕРХНИХ (ПЛЮС 1 ДОП. ДЕТАЛЬ)	5	10227	10227
5	ВТУЛКА (ПЛЮС 2 ДОП. ДЕТАЛЬ)	34	10349	10913
6	СТУПЕНЬКИ	8	10348	10914
7	ВЕРХНЯЯ ЧАСТЬ НОГИ (ОБОЗНАЧЕНО "А")	2	11553А	11555А
8	ВЕРХНЯЯ ЧАСТЬ НОГИ (ОБОЗНАЧЕНО "В")	2	11553В	11555В
9	НИЖНЯЯ J-ОБРАЗНАЯ ЧАСТЬ НОЖКИ (ОБОЗНАЧЕНО "А")	2	11554А	11556А
10	НИЖНЯЯ J-ОБРАЗНАЯ ЧАСТЬ НОЖКИ (ОБОЗНАЧЕНО "В")	2	11554В	11556В

Данная лестница спроектирована и изготовлена для бассейнов Intex с высокими стенками:

Артику	Высота стенки
58974 (белый и синий)	48" (122 см)
10903 (серебристый и белый)	48" (122 см)

УСТАНОВКА ЛЕСТНИЦЫ

Инструменты для сборки: 1 отвертка
1 пара плоскогубцев или маленьких регулируемых гаечных ключей

ВНИМАНИЕ: Крепеж полностью не будет готов до последней операции.

⚠ ВНИМАНИЕ

СНАЧАЛА СОБЕРИТЕ НОЖКИ ЛЕСТНИЦЫ, ПОТОМ СТУПЕНЬКИ. ЕСЛИ ПОРЯДОК СБОРКИ БУДЕТ НАРУШЕН – ВОЗМОЖНЫ ПАДЕНИЯ, ПЕРЕЛОМЫ И ИНЫЕ СЕРЬЕЗНЫЕ ТРАВМЫ ПРИ ПОЛЬЗОВАНИИ ТАКОЙ ЛЕСТНИЦЕЙ.

1. ОПРЕДЕЛИТЕ МАРКИРОВКУ И ПОРЯДОК ДЕТАЛЕЙ:

Очень важно правильно определить маркировку и порядок сборки деталей перед установкой. Некоторые части выглядят одинаково, но они не всегда заменимы. Изучите перечень деталей.

⚠ ВНИМАНИЕ

WARNING НЕПРАВИЛЬНО СОЕДИНЕННЫЕ ЧАСТИ МОГУТ ПРИВЕСТИ К НЕУСТОЙЧИВОСТИ КОНСТРУКЦИИ, СТАТЬ ПРИЧИНОЙ ПАДЕНИЙ, УШИБОВ, СЕРЬЕЗНЫХ ТРАВМ.

2. СБОРКА НОЖЕК ЛЕСТНИЦЫ (см. рис. 1.1-1.2):

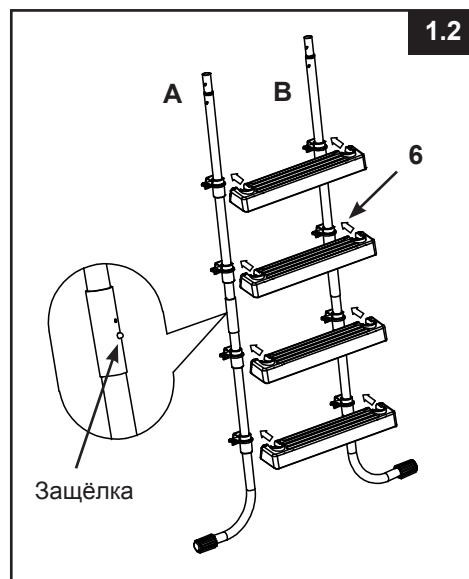
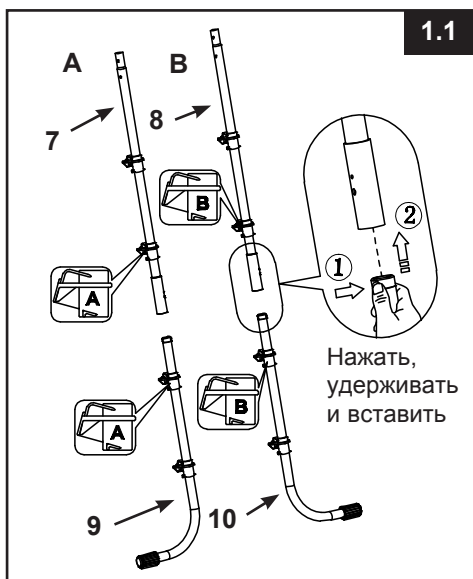

ВАЖНО: Убедитесь, что все части ножек собраны верно и надёжно. Проверьте, что пружинные штыри торчат из отверстий, прежде чем перейти к следующему этапу. Убедитесь, что J-закруглённые ножки направлены во вне, прежде чем устанавливать ступеньки.

УСТАНОВКА ЛЕСТНИЦЫ (продолжение)

3. УСТАНОВКА НОЖЕК (см. рис. 2.1-2.2):

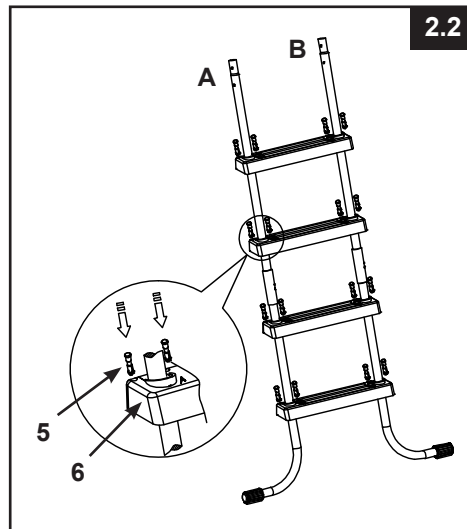
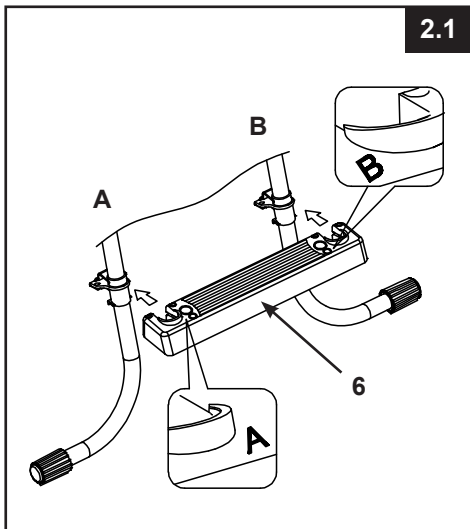

ВАЖНО: Убедитесь, что все штифты плотно вставлены.

4. УСТАНОВКА ПЕРЕКЛАДИН (ПООЧЕРЕДНО НА КАЖДУЮ СТОРОНУ) (см. рис. 3):

Для этого Вам необходимо предварительно определить отверстия А и Б на перекладине и расположить их напротив соответствующих верхних концов двух соединённых ножек, натянуть перекладину на верхние концы лестницы, совместив боковые отверстия на перекладине с аналогичными боковыми отверстиями на ножках, зафиксировать каждую перекладину через боковые отверстия крепёжными болтами (рис. 4). Пока не присоединять две другие ножки к верхним перекладинам.

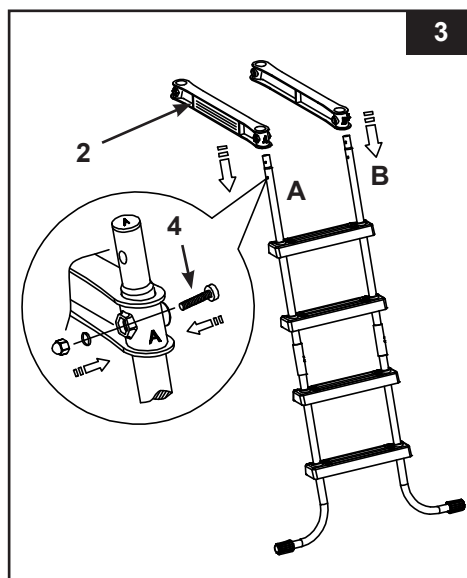

УСТАНОВКА ЛЕСТНИЦЫ (продолжение)

5. УСТАНОВКА ВЕРХНИХ ПОРУЧЕЙ (рис. 4):

Установите U-образные поручни (1) поверх крепёжной платформы, как показано на рисунке 3, и закрепите деталями (3). – Рис. 4.

6. ЗАКРЕПЛЕНИЕ ОСТАВШЕЙСЯ ЧАСТИ ЛЕСТНИЦЫ (рис. 4):

Теперь можно все остальные детали закрепить на своих местах. Ещё раз убедитесь, что ножка А вставлена в отверстие А на верхней платформе, а ножка В – в отверстие В. Осторожно затяните зажимами 3 и 4. Полностью затяните зажимы и надавите на каждую ступеньку, чтобы убедиться, что ступеньки хорошо закреплены.

7. ПЕРЕД ИСПОЛЬЗОВАНИЕМ ЛЕСТНИЦЫ:

Проверьте, все ли детали и крепления крепко соединены и зафиксированы. Установите Лестницу на твёрдой ровной поверхности и проверьте устойчивость её для дальнейшего безопасного использования. Установите лестницу в бассейне, как показано на рис. 6.

Примерное время сборки 20-45 мин. (Помните, что время сборки указано приблизительно и индивидуальный опыт сборки может различаться)

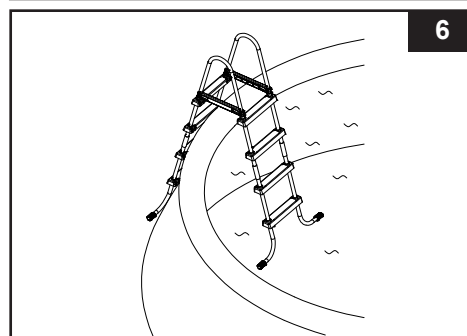
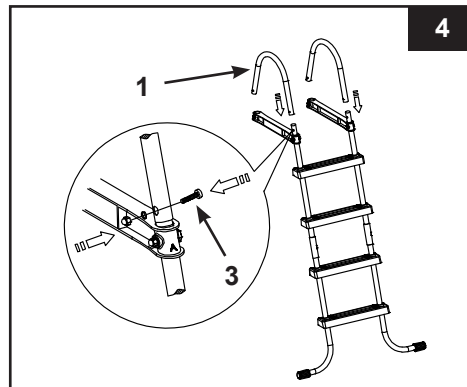

⚠ ВНИМАНИЕ

- Располагайте лестницу на плотной и ровной поверхности, что бы быть уверенным в её устойчивости
- Уберите и надежно установите лестницу вдали от бассейна, если бассейн не используется, во избежание запрещенного, случайного или неконтролируемого входа в бассейн.
- Регулярно проверяйте и протягивайте все крепления и болты, это обеспечит безопасное использование лестницы и более долгий срок службы.

8. ОБСЛУЖИВАНИЕ

Периодически проверяйте все болты, гайки, крепления и болты для ступенек, чтобы убедиться, что лестница прочна. Храните лестницу в тёплом, сухом и безопасном месте, предпочтительно при температуре от 0 до 40 гр. по Цельсию.

ОБЩИЕ ПРАВИЛА БЕЗОПАСНОСТИ ПРИ КОНТАКТЕ С ВОДОЙ

Водные процедуры сами по себе не только дарят радость и веселье, но еще и оказывают мощное терапевтическое воздействие. К сожалению, при этом существует определенный риск получения травм и даже вероятность летального исхода. С целью снижения риска подобного рода, внимательно прочитайте и строго следуйте всем прилагающимся инструкциям и указаниям. Примите во внимание, что все инструкции не могут охватывать все вероятные причины возникновения опасных ситуаций.

Для лучшего обеспечения безопасности ознакомьтесь со списком следующих правил, предоставленных всемирными Организациями Контроля за Безопасностью:

- Требуйте постоянного наблюдения за детьми. Компетентный взрослый должен назначаться «спасателем» или «наблюдателем», особенно если дети находятся в бассейне или поблизости от него.
- Научитесь плавать.
- Выделите время, чтобы обучиться приемам первой помощи.
- Проинструктируйте того, кто будет наблюдать за использованием бассейна, о потенциальных опасностях и об использовании защитных устройств, таких как запертые двери, барьеры и т.д.
- Проинструктируйте всех, кто пользуется бассейном, включая детей, о том, что нужно делать в чрезвычайных ситуациях.
- Всегда руководствуйтесь здравым смыслом, когда отдыхаете на воде.
- Наблюдайте, наблюдайте, наблюдайте.

**СОХРАНИТЕ УПАКОВОЧНУЮ КОРОБКУ ДЛЯ ХРАНЕНИЯ ЛЕСТНИЦЫ И ИНСТРУКЦИЮ
ДЛЯ ИСПОЛЬЗОВАНИЯ ПРИ ПОСЛЕДУЮЩИХ СБОРКАХ**